

RU NI PIŠTOLJ ZA PODMAZIVANJE

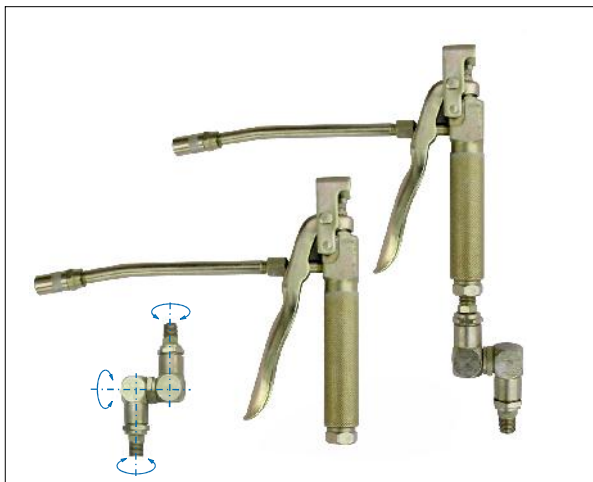

Ru ni pištolj za podmazivanje mastima koristi se za pojedina no podmazivanje u pogonima, remontnim i servisnim radionicama. Povezuje se crevom visokog pritiska sa odgovaraju im elektromotornim ili pneumatskim agregatom. Zbog svoje robusne konstrukcije može da radi u najtežim radnim uslovima. Isporu uje se u verziji sa ili bez obrtnog priklju ka. Obrtni priklju ak omogu uje nesmetano zakretanje pištolja oko tri ose i na taj na in rukovanje pištoljem je veoma lagano bez obzira na veliku krutost creva na visokim pritiscima. Uz pištolj se isporu uje i odgovaraju e crevo dužine 350 mm za podmazivanje nepristupa nih mesta.

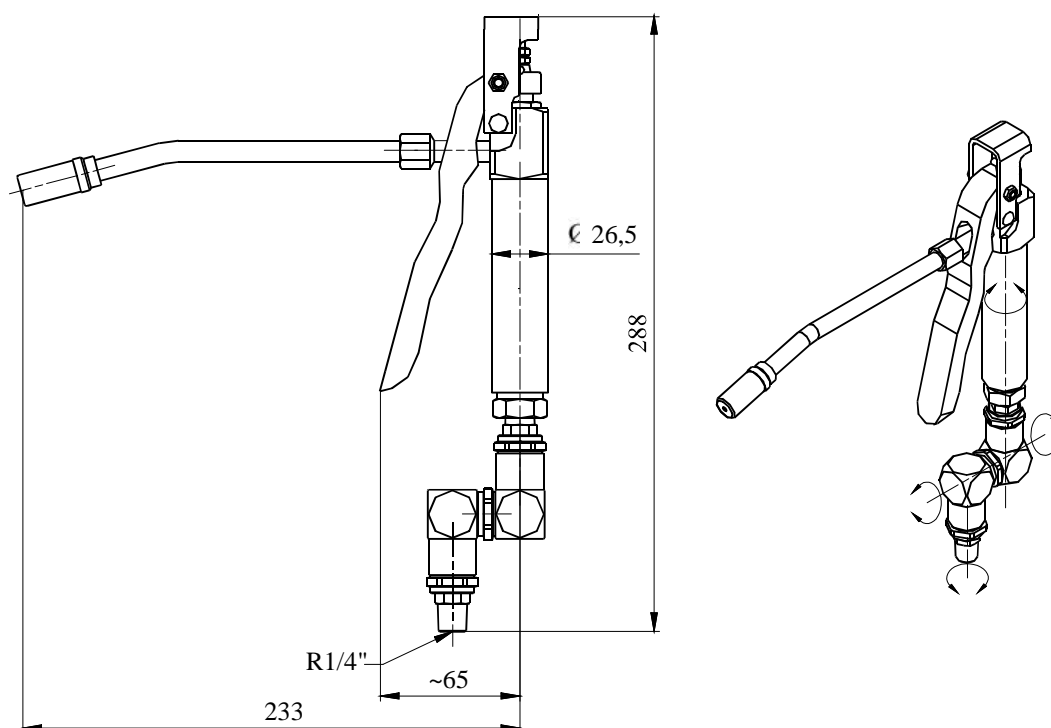

Naziv	Ru ni pištolj komplet	Ru ni pištolj	Obrtni priklju ak
Oznaka za naru ivanje	11-1500	11-1510	11-1520
Fluid	Mast NLGI	≤ 3	
	temperatura	-30 ; +80 °C	
Radni pritisak max.	500 bar		
Priklju ni otvori	R1/4" kon.	G1/4"	R1/4" kon.
Masa	1,3 kg	1,0 kg	0,3 kg



FLUIDOTEHNIC

PRIVREDNO DRUŠTVO ZA PROIZVODNJU, PROMET I USLUGE D.O.O.

SRBIJA

36210 VRNJAČKA BANJA

Ruđinci 175 A

tel/fax: +381 - 36 - 631 - 710

631 - 711

E-mail: office@fluidotehnic.com